

Contour Series MR16 (GU5.3) 12V LED, 3000K, 500 lumens, 50W Replacement, Dimmable

- Lámpara de reemplazo para halógenas de 50W con certificación ENERGY STAR®.
- Exterior suave y delicado (no se ven aletas del disipador). Utiliza tecnología Thru-Vent para aumentar la circulación del aire y maximizar la refrigeración.
- Reduce el consumo de energía en más de un 80 % si se la compara con lámparas MR tradicionales.
- Vida útil de 25 000 horas* reduce costos de mantenimiento.
- Compatible con la mayoría de los reguladores comerciales. Ofrece un rendimiento de atenuación del 10 al 100 %**.
- Ángulo de haz de 38 grados.
- Luz blanca cálida de 3000K, ideal para la mayoría de las aplicaciones de modernización comercial, hotelera y residencial.
- Haz frío protege a los objetos iluminados del calor irradiado.
- No daña el medio ambiente (no contiene mercurio ni otros materiales peligrosos); En conformidad con RoHS.
- Homologada por UL.
- Garantía limitada de 3 años.

* La declaración de vida útil del empaque indicará 25 000 horas (lámpara direccional) o 15 000 horas (lámpara decorativa) en función de los requisitos de pruebas de vida útil de Energy Star.

** El rango de regulación puede variar según el regulador que se utilice.

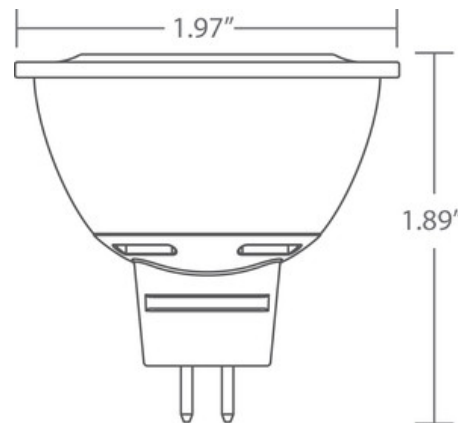

Especificaciones

| | |
|-------------------------------|----------------------------------|
| Lamp Type | Contour Series MR16 3000K 500 lm |
| Modelo | M16-L500-C30-B38-W |
| Potencia | 8W |
| Flujo luminoso | 500 lm |
| Eficacia | 63 lm/W |
| Temperatura de color | 3000K |
| CRI | 80 |
| Ángulo de haz | 38° |
| Atenuable | Yes |
| Voltaje | 12V |
| Temperatura de funcionamiento | -20°C to 40°C |
| Socket | GU5.3 |
| Vida útil | 25,000 Hrs. |
| CBCP | 1165 cd |
| Número de pieza | 98391 |